

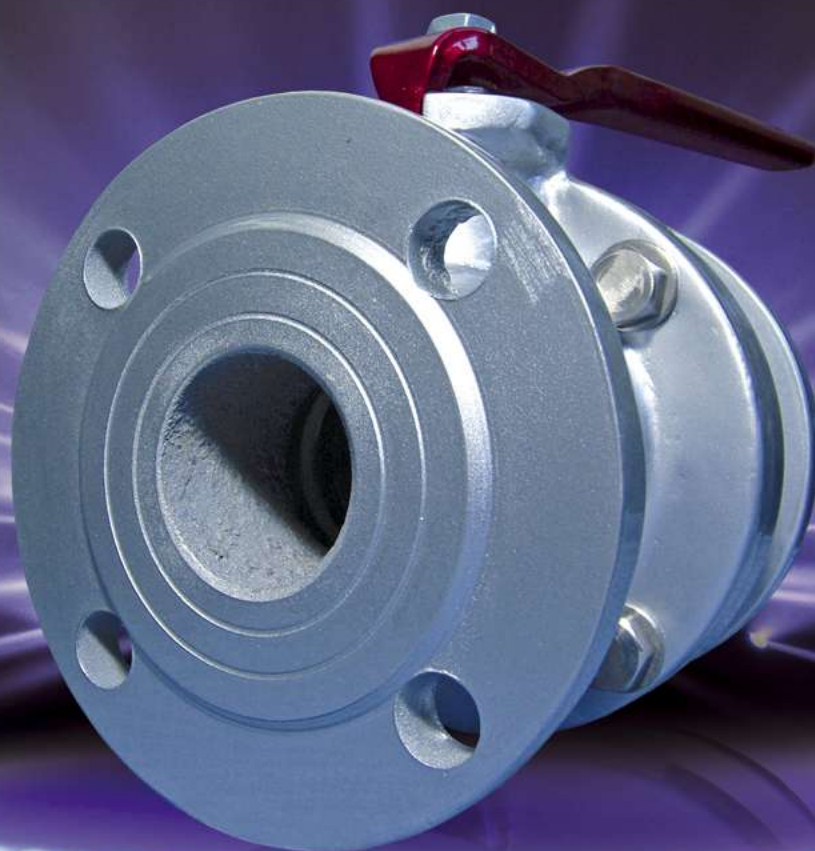

НАДЕЖНОЕ УПРАВЛЕНИЕ ВАШЕЙ ЭНЕРГИЕЙ



Луганский завод трубопроводной арматуры
ЗАО "Спецавтоматика"

91054, г. Луганск, ул. Монтажная, 13
Телефон: +38 (0642) 599 777 (многоканальный)
Факс: +38 (0642) 644 159

www.marshal.su

www.armatura-center.com

info@marshal.su

КРАНЫ НЕРЖАВЕЮЩИЕ ЛИТЫЕ ФЛАНЦЕВЫЕ

Краны нержавеющие литые фланцевые

Тип: 10нж45фт - Л; 10нж46фт - Л

Ду: 50, 65, 80, 100мм

Ру: 1,6; 2,5 МПа

Условный проход Ду, мм	Давление Ру, МПа	Тип присоединения	Основные размеры								
			Строительная длина, L, мм	Вес, кг	D	D1	D2	d	n, шт	H	B
50	1,6	Ф	180	12,1	160	125	102	18	4	275	402
	2,5		250	13,8							
65	1,6	Ф	200	14,7	180	145	122	18	4	305	411
	2,5		270	18,9					8		
80	1,6	Ф	210	18,2	195	160	133	18	8	280	456
	2,5		280	24,5							
100	1,6	Ф	230	32,4	215	180	158	18	8	294	716
	2,5		300	41,6				230			

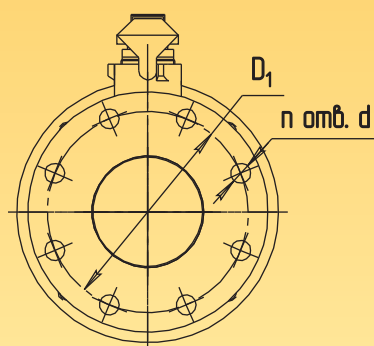
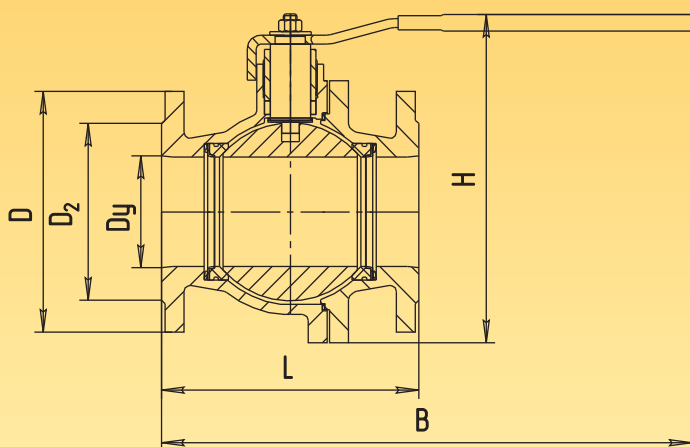

НАЗНАЧЕНИЕ

Применяется в качестве запорного устройства на трубопроводах в тепло- и водоснабжении, химической, пищевой и нефтехимической промышленности, а также общепромышленного применения.

ГЕРМЕТИЧНОСТЬ

по классу А

ИСПОЛНЕНИЯ

Обозначение	Температура окружающей среды	Материал
10нж45фт - Л; 10нж46фт - Л	От минус 60°C до плюс 180°C	Корпусные детали - сталь 12Х18Н12М3ТЛ Шар запорный - сталь 12Х18Н12М3ТЛ Шток - сталь 12Х18Н10Т Пружина - сталь 40Х13 Кольцо уплотнительное - фторопласт - 4

ВАРИАНТЫ ИЗГОТОВЛЕНИЯ

с рукояткой
с редуктором